



Unterbringung der Zentrale Sicherheitsbeleuchtung HV-SV

gem. Landesverordnung, DIN EN 50272-2



Beispiel 1

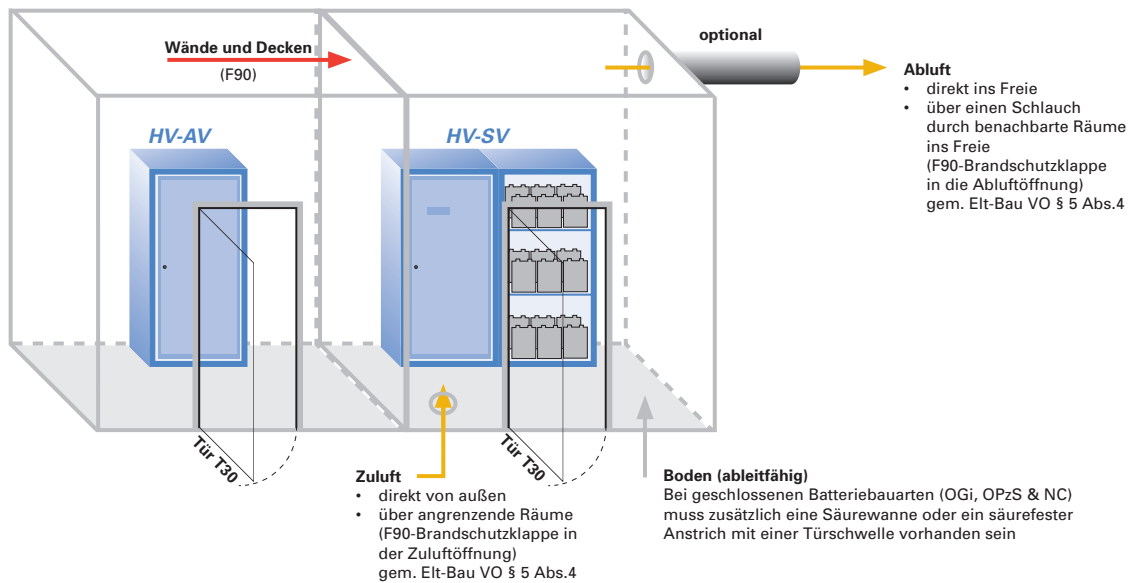

Beispiel 2

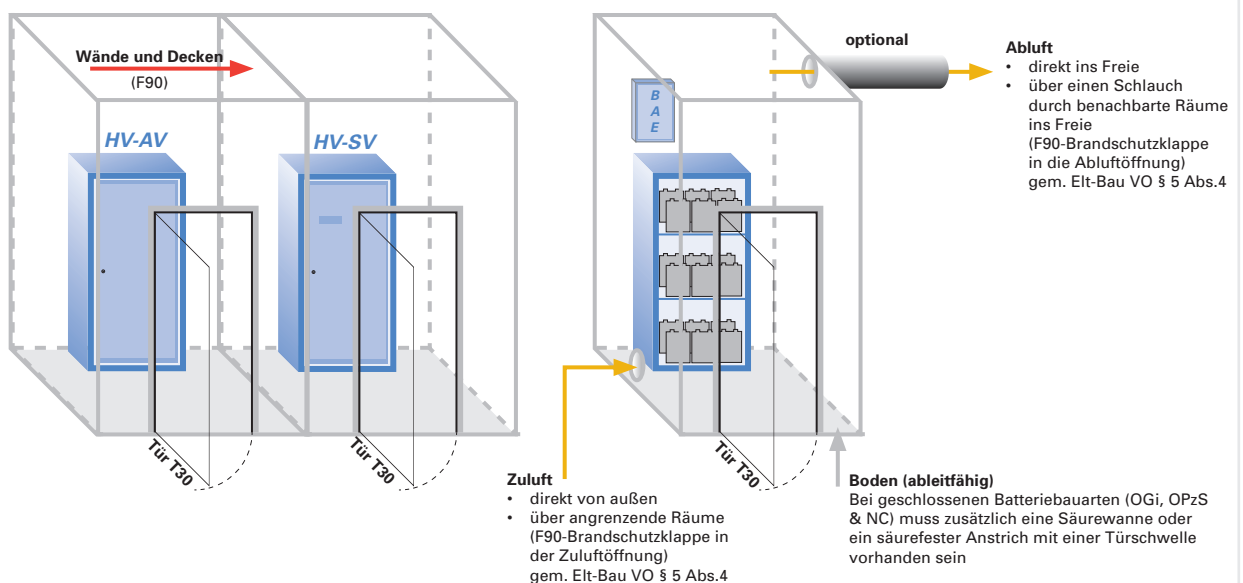

Die brandschutztechnischen Anforderungen gelten nicht für industrielle Arbeitsstätten.
Die Vorgaben der LBO sind zu beachten.



Unterbringung der Unterstationen Sicherheitsbeleuchtung UV-SV

MLAR 11/2005



Beispiele zur Errichtung

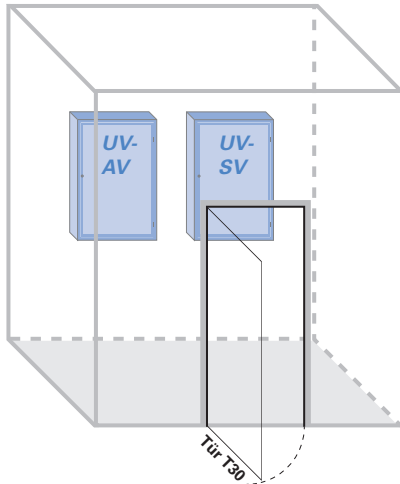

UV-SV versorgt:

- Ein Geschoss im Brandabschnitt < 1600m²

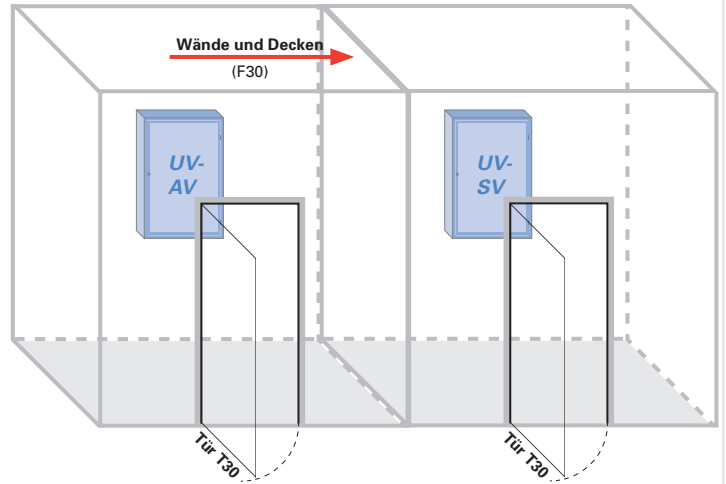

UV-SV versorgt:

- mehrere Brandabschnitte
- mehrere Geschosse
- Brandabschnitt > 1600m²

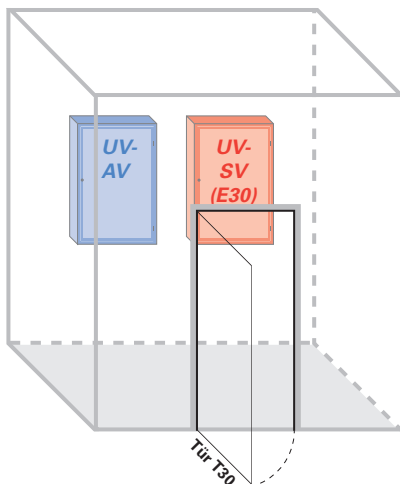

UV-SV versorgt:

- mehrere Brandabschnitte
- mehrere Geschosse
- Brandabschnitt > 1600m²



Gem. MLAR 11/2005 (Abs. 5.2.2) muss ein „Nachweis der Funktion im Brandfall“ vorliegen. Der Nachweis für den Funktionserhalt der el. Einbauten wird über eine Typprüfung in Kombination mit einem zugelassenen Leergehäuse erbracht.

Garantierte Sicherheit der Verteilerschränke mit Gessler Einbauten geprüft durch die MPA Stuttgart.